

МІНІСТЕРСТВО ОСВІТИ І НАУКИ УКРАЇНИ  
Державне некомерційне підприємство  
«Державний університет «Київський авіаційний інститут»



**ОСВІТНЬО–НАУКОВА ПРОГРАМА**

**«Архітектура та містобудування»**

**третього (освітньо-наукового) рівня вищої освіти**

**за спеціальністю G17 «Архітектура та містобудування»**

**галузь знань G «Інженерія, виробництво та будівництво»**

**СМЯ КАІ ОП ДФ ID65347-01-2025**

Освітньо-наукова програма  
Затверджена Вченою радою КАІ  
протокол №\_\_ від \_\_\_\_\_ 2024 року.

Вводиться в дію наказом В.о.президента  
\_\_\_\_\_ Ксенія СЕМЕНОВА

наказ  
№ \_\_\_\_\_ від \_\_\_\_\_ 2025 року.

КИЇВ

	Система менеджменту якості. освітньо-наукова програма <b>АРХІТЕКТУРА ТА МІСТОБУДУВАННЯ</b> спеціальність G17 «Архітектура та містобудування» рівень освіти – третій (освітньо-науковий)	Шифр документа	СМЯ КАІ ОП ДФ ID65347-01-2025
	Стор. 2 з 17		

Стандарт вищої освіти України: третій (освітньо-науковий) рівень, галузь знань 19 «Архітектура та будівництво», спеціальність 191 «Архітектура та містобудування».

Стандарт вищої освіти затверджено і введено в дію наказом Міністерства освіти і науки України від 26.06.2024 №923.

## ЛИСТ ПОГОДЖЕННЯ Освітньо-наукової програми

### ПОГОДЖЕНО

Науково-методичною радою КАІ  
 Протокол № \_\_\_\_\_  
 від «\_\_\_\_\_» \_\_\_\_\_ 2025 р.  
 Голова науково-методичної ради  
 \_\_\_\_\_ / Анатолій ПОЛУХІН

### ПОГОДЖЕНО

Вченою радою КАІ  
 Протокол № \_\_\_\_\_  
 від «\_\_\_\_\_» \_\_\_\_\_ 2025 р.  
 Голова вченої ради  
 \_\_\_\_\_ Сергій ГНАТЮК

### ПОГОДЖЕНО

Проректор з наукових досліджень  
 та трансферу технологій  
 \_\_\_\_\_ Сергій ГНАТЮК  
 «\_\_\_\_\_» \_\_\_\_\_ 2025 р.

### ПОГОДЖЕНО

Завідувач аспірантури та докторантури  
 \_\_\_\_\_ Анжела ЛЕЛЕЧЕНКО  
 «\_\_\_\_\_» \_\_\_\_\_ 2025 р.

### ПОГОДЖЕНО

Кафедрою архітектури та просторового  
 планування  
 Протокол № \_\_\_\_\_  
 від «\_\_\_\_\_» \_\_\_\_\_ 2025 р.  
 Завідувач кафедри  
 \_\_\_\_\_ Ольга ЖОВКВА

### ПОГОДЖЕНО

Науковим товариством студентів,  
 аспірантів, докторантів та молодих учених  
 КАІ  
 Протокол № \_\_\_\_\_  
 від «\_\_\_\_\_» \_\_\_\_\_ 2024 р.  
 Голова Наукового товариства студентів,  
 аспірантів, докторантів та молодих учених  
 КАІ  
 \_\_\_\_\_ Роман ОДАРЧЕНКО

	Система менеджменту якості. освітньо-наукова програма <b>АРХІТЕКТУРА ТА МІСТОБУДУВАННЯ</b> спеціальність G17 «Архітектура та містобудування» рівень освіти – третій (освітньо-науковий)	Шифр документа	СМЯ КАІ ОП ДФ ID65347-01-2025
	Стор. 3 з 17		

## ПЕРЕДМОВА

Освітньо-наукова програма «Архітектура та містобудування», розроблена згідно з вимогами Закону України «Про вищу освіту» і Порядку підготовки здобувачів вищої освіти ступеня доктора філософії та доктора наук у вищих навчальних закладах (наукових установах), затвердженого постановою Кабінету Міністрів України від 23.03.2016 № 266 (із змінами).

Програма відповідає третьому (освітньо-науковому) рівню вищої освіти та дев'ятому кваліфікаційному рівню Національної рамки кваліфікацій, затвердженої постановою Кабінету Міністрів України від 23.11.2011 № 1341 (зі змінами).

Розроблено робочою групою освітньо-наукової програми (спеціальності G17 «Архітектура та містобудування») у складі:

### ГАРАНТ ОСВІТНЬОЇ ПРОГРАМИ:

Омельяненко Максим Вікторович, д-р техн. наук, доцент,  
 професор кафедри архітектури та просторового планування

\_\_\_\_\_

(підпис)

### ЧЛЕНИ РОБОЧОЇ ГРУПИ:

Жовква Ольга Іванівна, д-р архіт., доцент  
 завідувач кафедри архітектури та просторового планування

\_\_\_\_\_

(підпис)

Костюченко Ольга Анатоліївна, канд. архіт.,  
 доцент кафедри архітектури та просторового планування

\_\_\_\_\_

(підпис)

Крижанівський Олександр Анатолійович, канд. архіт.,  
 доцент кафедри архітектури та просторового планування

\_\_\_\_\_

(підпис)

### ЗОВНІШНІ СТЕЙКХОЛДЕРИ:

Гусаков Володимир Миколайович – канд. техн. наук,  
 заслужений архітектор України, двічі лауреат Державної премії  
 в галузі архітектури, Віцепрезидент Національної спілки  
 архітекторів України

\_\_\_\_\_

(підпис)

Чижевський Олександр Павлович – канд. архіт.,  
 заслужений архітектор України, лауреат Державної премії  
 в галузі архітектури, Президент Національної спілки  
 архітекторів України

\_\_\_\_\_

(підпис)

Рівень документа – 3б

Плановий термін між ревізіями – 1 рік

**Врахований примірник**

	Система менеджменту якості. освітньо-наукова програма <b>АРХІТЕКТУРА ТА МІСТОБУДУВАННЯ</b> спеціальність G17 «Архітектура та містобудування» рівень освіти – третій (освітньо-науковий)	Шифр документа	СМЯ KAI ОП ДФ ID65347-01-2025
		Стор. 4 з 17	

## 1. Профіль освітньо-наукової програми

Розділ 1. Загальна інформація		
1.1	Повна назва закладу вищої освіти та структурного підрозділу	Державне некомерційне підприємство «Державний університет Київський авіаційний інститут» Факультет архітектури, будівництва і дизайну Кафедра архітектури та просторового планування
1.2	Ступінь вищої освіти та назва кваліфікації	Доктор філософії / Doctor of Philosophy (Ph.D) Доктор філософії з архітектури та містобудування/ Doctor of Philosophy in Architecture and town planning
1.3	Офіційна назва освітньо-наукової програми	Архітектура та містобудування
1.4	Тип диплому та обсяг освітньо-наукової програми	Диплом доктора філософії, одиничний; перший науковий ступінь, що здобувається на третьому (освітньо-науковому) рівні вищої освіти; 4 академічних роки; освітня складова – 57 кредитів ЄКТС
1.5	Акредитаційна інституція	Національне агентство забезпечення якості вищої освіти
1.6	Період акредитації	Підлягає акредитації вперше
1.7	Цикл / рівень	Третій (освітньо-науковий) рівень QF for ENEA – третій цикл, EQF for LLL – 8 рівень; НРК України – 8 рівень
1.8	Передумови	Наявність освітнього ступеня магістра або освітньо-кваліфікаційного рівня спеціаліст спеціальності G17 Архітектура та містобудування чи спорідненої/еквівалентної спеціальності
1.9	Форма здобуття освіти	Інституційна з елементами дистанційної: очна, заочна
1.10	Мови викладання	Українська
1.11	Інтернет-адреса розміщення освітньо-наукової програми	<a href="http://fgsa.nau.edu.ua/index.php/kafedry/arhitectura">http://fgsa.nau.edu.ua/index.php/kafedry/arhitectura</a> <a href="http://fgsa.nau.edu.ua/index.php/aspirantura-phd">http://fgsa.nau.edu.ua/index.php/aspirantura-phd</a>
Розділ 2. Ціль освітньо-наукової програми		
2.1	Ціллю освітньо-наукової програми підготовки здобувачів вищої освіти ступеня доктора філософії за спеціальністю G17 Архітектура та містобудування є підготовка висококваліфікованих, конкурентоспроможних наукових кадрів для сфери містобудування, архітектури будівель і споруд (в тому числі споруд і комплексів авіаційного транспорту), дизайну архітектурного середовища, наукових та освітніх установ, органів державної влади та управління, проектних організацій усіх форм власності та інших галузей через генерацію нових знань та інноваційних ідей на основі інтеграції та інтернаціоналізації освіти, досліджень і практики, а	

	Система менеджменту якості. освітньо-наукова програма <b>АРХІТЕКТУРА ТА МІСТОБУДУВАННЯ</b> спеціальність G17 «Архітектура та містобудування» рівень освіти – третій (освітньо-науковий)	Шифр документа	СМЯ КАІ ОП ДФ ID65347-01-2025
	Стор. 5 з 17		

також формування у здобувачів вищої освіти (аспірантів) цінностей фаховості, прозорості, чесності та відкритості, соціальної відповідальності за результати наукової та науково-педагогічної діяльності перед суспільством, принципів міждисциплінарного підходу, розвитку і трансферу наукових досліджень.		
<b>Розділ 3. Характеристика освітньо-наукової програми</b>		
3.1	Предметна область (галузь знань, спеціальність)	<p><i>Галузь знань</i> – G «Інженерія, виробництво та будівництво»</p> <p><i>Спеціальність</i> – G17 «Архітектура та містобудування»</p> <p><i>Об'єкти вивчення та/або діяльності:</i> сфера архітектурно-містобудівної діяльності, теорія архітектури та містобудування, формування і розвиток об'єктів архітектури та містобудування.</p> <p><i>Цілі навчання:</i> набуття здатності продукувати нові ідеї, розв'язувати комплексні проблеми професійної та/або дослідницько-інноваційної діяльності у сфері архітектури та містобудування, проводити власні наукові дослідження, результати яких мають наукову новизну, теоретичне та практичне значення.</p> <p><i>Теоретичний зміст предметної області:</i> поняття, концепції та принципи архітектурно-містобудівної діяльності, архітектурного проектування.</p> <p><i>Методи, методики та технології:</i> спеціалізовані методи дослідження об'єктів, процесів в архітектурі та містобудуванні, сучасні цифрові технології, методи аналізу інформації, логіко-аналітичні, методи моделювання і проектування.</p> <p><i>Інструменти та обладнання:</i> інформаційно-комунікаційні системи, спеціалізоване програмне забезпечення, прилади та обладнання, необхідні для виконання наукових досліджень у сфері архітектури та містобудування.</p>
3.2	Орієнтація освітньо-наукової програми	Академічна (відповідно до Міжнародної стандартної класифікації освіти (ISCED 2011 / UNESCO)), науково-дослідницька та публічно-управлінська діяльність.
3.3	Основний фокус освітньо-наукової програми	Формування у здобувачів вищої освіти (аспірантів) високого рівня дослідницьких компетентностей: обізнаності із методологічними підходами і сучасними методами дослідження теорії і практики архітектури та містобудування, володіння навичками і технологіями пошуку та обробки наукової інформації, вироблення викладацьких, комунікаційних та управлінських навичок. <i>Ключові слова:</i> теорія і практика архітектури та містобудування; архітектура будівель і споруд; містобудівні системи; дизайн архітектурного середовища; територіальне планування; пам'ятки архітектури; ландшафтна архітектура.
3.4	Особливості освітньо-наукової програми	<ol style="list-style-type: none"> <li>Організаційне забезпечення підготовки докторів філософії здійснюється через аспірантуру КАІ.</li> <li>Організація освітньо-наукового процесу на основі системи методів проблемно-розвиваючого навчання та методології наукових досліджень, яка ґрунтується на</li> </ol>

	Система менеджменту якості. освітньо-наукова програма <b>АРХІТЕКТУРА ТА МІСТОБУДУВАННЯ</b> спеціальність G17 «Архітектура та містобудування» рівень освіти – третій (освітньо-науковий)	Шифр документа	СМЯ KAI ОП ДФ ID65347-01-2025
	Стор. 6 з 17		

		<p>принципах цілеспрямованості, бінарності (безпосередня взаємодія викладача та аспіранта, наукового керівника та аспіранта, наукового керівника та викладача для корекції процесу підготовки кожного аспіранта залежно від його індивідуальних потреб), показовому, діалогічному, евристичному, дослідницькому та програмованому методах.</p> <p>3. Диференціація років підготовки за спрямованістю: домінування у перший рік підготовки освітньої складової у поєднанні з науковою та науково-педагогічною діяльністю; домінування наукової (дослідницької) складової у другий, третій та четвертий роки підготовки.</p> <p>4. Можливість аспірантів формувати індивідуальну освітню траєкторію з урахуванням дослідницьких інтересів, потреб виконання науково-дослідної роботи та подальшого кар'єрного розвитку.</p> <p>5. Використання можливостей неформальної освіти, міжнародного стажування та академічної мобільності.</p>
<b>Розділ 4. Придатність випускників до працевлаштування та подальшого навчання</b>		
4.1	Придатність до працевлаштування	Випускник може працювати у наукових установах, закладах вищої освіти, проектних та інших установах та організаціях, що здійснюють наукові дослідження та/або підготовку фахівців у сфері архітектури та містобудування.
4.2	Подальше навчання	Здобуття наукового ступеня доктора наук. Набуття додаткових компетентностей у системі освіти дорослих
<b>Розділ 5. Викладання та оцінювання</b>		
5.1	Викладання та навчання	<p>Викладання та навчання здійснюється на засадах студентоцентрованого підходу, відповідальності, академічної культури та доброчесності.</p> <p>Підготовка здобувачів вищої освіти (аспірантів) передбачає синергетичне поєднання освітньої та наукової складових:</p> <ul style="list-style-type: none"> <li>- освітні компоненти враховують тематику дисертаційних робіт та наукових інтересів аспірантів;</li> <li>- графік освітнього (наукового) процесу містить академічну та індивідуальну дослідницьку діяльність;</li> <li>- форми здобуття освіти (лекції, семінарські та практичні заняття, фахова науково-педагогічна практика, індивідуальна та самостійна робота) максимально наближені до науково-дослідної роботи;</li> <li>- проблемно-орієнтований стиль викладання, що базується на проблемно-орієнтованих та інтерактивних методах навчання, забезпечує набуття аспірантами компетентностей, необхідних для продукування нових ідей, розв'язання комплексних проблем у галузі архітектури та містобудування.</li> </ul>

	Система менеджменту якості. освітньо-наукова програма <b>АРХІТЕКТУРА ТА МІСТОБУДУВАННЯ</b> спеціальність G17 «Архітектура та містобудування» рівень освіти – третій (освітньо-науковий)	Шифр документа	СМЯ КАІ ОП ДФ ID65347-01-2025
	Стор. 7 з 17		

5.2	Оцінювання	<p>Система оцінювання містить поточний, проміжний і підсумковий контроль та базується на студентоцентрованому підході (залученням аспірантів до колегіального та самооцінювання).</p> <p>Поточний контроль здійснюється шляхом оцінювання роботи здобувача на контактних заняттях, оцінки наукових статей, виступів на наукових комунікативних заходах, виконання науково-дослідницьких завдань тощо.</p> <p>Проміжний контроль передбачає щорічне обговорення виконання дисертаційного дослідження на засіданнях випускової кафедри, річний звіт аспіранта відповідно до індивідуального плану.</p> <p>Підсумковий контроль за освітньою складовою проводиться у формі екзамену чи диференційованого заліку з урахуванням накопичених балів поточного контролю.</p> <p>Підсумковий контроль за науковою складовою забезпечується шляхом публічного захисту дисертації.</p>
<b>Розділ 6. Програмні компетентності</b>		
6.1	Інтегральна компетентність (ІК)	<p>Здатність продукувати нові ідеї, розв'язувати комплексні проблеми професійної та/або дослідницько-інноваційної діяльності у сфері архітектури та містобудування, застосовувати методологію наукової та педагогічної діяльності, а також проводити власне наукове дослідження, результати якого мають наукову новизну, теоретичне та практичне значення.</p>
6.2	Загальні компетентності (ЗК)	<p><b>ЗК01.</b> Здатність до абстрактного мислення, аналізу та синтезу.</p> <p><b>ЗК02.</b> Здатність до пошуку, оброблення та аналізу інформації з різних джерел.</p> <p><b>ЗК03.</b> Здатність працювати в міжнародному контексті.</p> <p><b>ЗК04.</b> Здатність розв'язувати комплексні проблеми у сфері архітектури та містобудування на основі системного наукового світогляду та загального культурного кругозору з дотриманням принципів професійної етики та академічної доброчесності.</p>
6.3	Спеціальні (фахові) компетентності (СК)	<p><b>СК01.</b> Здатність виконувати теоретико-методологічні прикладні та експериментальні наукові дослідження, які формують нові знання у сфері архітектури та містобудування, дотичних до неї міждисциплінарних напрямках, і результати яких можуть бути опубліковані у провідних наукових виданнях з архітектури та будівництва і суміжних галузей.</p> <p><b>СК02.</b> Здатність використовувати сучасні методології, методи та інструменти емпіричних експериментальних і теоретико-методологічних досліджень у сфері архітектури та містобудування, методи комп'ютерного моделювання, сучасні цифрові технології, бази даних та інші електронні ресурси, спеціалізоване програмне забезпечення у науковій та науково-</p>

	Система менеджменту якості. освітньо-наукова програма <b>АРХІТЕКТУРА ТА МІСТОБУДУВАННЯ</b> спеціальність G17 «Архітектура та містобудування» рівень освіти – третій (освітньо-науковий)	Шифр документа	СМЯ КАІ ОП ДФ ID65347-01-2025
	Стор. 8 з 17		

		<p>педагогічній діяльності.</p> <p><b>СК03.</b> Здатність усно і письмово презентувати та обговорювати результати наукових досліджень та/або інноваційних розробок українською та англійською мовами.</p> <p><b>СК04.</b> Здатність прогнозувати розвиток архітектурної діяльності, процесів і явищ, ініціювати, розробляти і реалізовувати комплексні інноваційні проекти у сфері архітектури та містобудування, дотичні до неї міждисциплінарні проекти, проявляти лідерство під час їх реалізації.</p> <p><b>СК05.</b> Здатність здійснювати науково-педагогічну діяльність у закладах вищої освіти.</p> <p><b>СК06.</b> Здатність проводити наукові дослідження, спрямовані на реалізації глобальних цілей сталого розвитку.</p>
<b>Розділ 7. Програмні результати навчання</b>		
7.1	Програмні результати навчання (РН)	<p><b>РН1.</b> Мати передові концептуальні та методологічні знання у сфері архітектури та містобудування і на межі предметних галузей, а також дослідницькі навички, достатні для проведення наукових і прикладних досліджень на рівні світових досягнень з відповідного напрямку.</p> <p><b>РН02.</b> Вільно презентувати та обговорювати з фахівцями і нефахівцями результати досліджень, теоретичні та практичні проблеми архітектури та містобудування державною та іноземною мовами, оприлюднювати результати досліджень у наукових публікаціях у провідних наукових виданнях.</p> <p><b>РН03.</b> Розробляти та досліджувати концептуальні, математичні і комп'ютерні моделі процесів і систем, ефективно використовувати їх для отримання нових знань та/або створення інноваційних продуктів в архітектурі та містобудуванні й дотичних міждисциплінарних напрямках.</p> <p><b>РН04.</b> Планувати і виконувати експериментальні та/або теоретичні дослідження у сфері архітектури та містобудування та з дотичних міждисциплінарних напрямків, критично аналізувати результати власних досліджень і результати інших дослідників у контексті усього комплексу сучасних знань щодо досліджуваної проблеми.</p> <p><b>РН05.</b> Формулювати і перевіряти гіпотези; використовувати для обґрунтування висновків належні докази, зокрема, результати теоретичного аналізу та експериментальних досліджень, комп'ютерного моделювання, наявні літературні дані.</p> <p><b>РН06.</b> Застосовувати сучасні інструменти і технології пошуку, оброблення та аналізу інформації, зокрема, статистичні методи аналізу великих масивів даних та/або складної структури, спеціалізоване програмне забезпечення, інформаційні системи та бази даних.</p>



	Система менеджменту якості. освітньо-наукова програма <b>АРХІТЕКТУРА ТА МІСТОБУДУВАННЯ</b> спеціальність G17 «Архітектура та містобудування» рівень освіти – третій (освітньо-науковий)	Шифр документа	СМЯ КАІ ОП ДФ ID65347-01-2025
	Стор. 9 з 17		

		<p><b>РН07.</b> Розробляти та реалізовувати наукові та інноваційні проекти, які дають можливість створити нове цілісне знання та/або професійну практику і розв’язувати значущі наукові проблеми архітектури та містобудування з врахуванням соціальних, економічних, екологічних та правових аспектів; забезпечувати дотримання прав інтелектуальної власності.</p> <p><b>РН08.</b> Глибоко розуміти загальні принципи та методи архітектури та містобудування, а також методологію наукових досліджень, застосовувати їх у власних дослідженнях у сфері архітектури та містобудування та у викладацькій практиці.</p> <p><b>РН09.</b> Складати пропозиції щодо міжнародного наукового співробітництва, фінансування наукових та інноваційних проєктів.</p> <p><b>РН10.</b> Організовувати і здійснювати освітній процес у сфері архітектури та містобудування, його наукове, навчально-методичне та нормативне забезпечення, розробляти і викладати спеціальні навчальні дисципліни у закладах вищої освіти.</p> <p><b>РН11.</b> Проводити наукові дослідження та отримувати результати з урахуванням необхідності реалізації глобальних цілей сталого розвитку.</p>
<b>Розділ 8. Ресурсне забезпечення реалізації програми</b>		
8.1	Кадрове забезпечення	<p>Наукове керівництво аспірантами здійснюється активними дослідниками, які мають кваліфікацію за відповідною спеціальністю, право на керівництво аспірантами та публікації з теми, що відповідає тематиці дисертаційних досліджень аспірантів.</p> <p>Освітні компоненти освітньо-наукової програми викладаються та забезпечуються науково-педагогічними працівниками, наукова діяльність яких відповідає змісту зазначених навчальних дисциплін.</p> <p>До організації та реалізації освітнього процесу та / або наукового консультування можуть залучатися представники академічної та наукової спільноти КАІ з організаційним забезпеченням такого залучення з боку гаранта освітньо-наукової програми.</p> <p>Враховуються вимоги Ліцензійних умов провадження освітньої діяльності (у редакції постанови Кабінету Міністрів України від 24.03.2021 р. № 365 (зі змінами)).</p>
8.2	Матеріально-технічне забезпечення	<p>Для реалізації освітнього процесу за освітньо-науковою програмою та проведення наукових досліджень повністю доступне обладнання та аудиторний фонд випускової кафедри та інших кафедр, що входять до складу Факультету архітектури, будівництва та дизайну, а також мультимедійні аудиторії та комп’ютерні класи.</p> <p>Наявний доступ до необхідної соціально-побутової</p>

	Система менеджменту якості. освітньо-наукова програма АРХІТЕКТУРА ТА МІСТОБУДУВАННЯ спеціальність G17 «Архітектура та містобудування» рівень освіти – третій (освітньо-науковий)	Шифр документа	СМЯ КАІ ОП ДФ ID65347-01-2025
		Стор. 10 з 17	

		інфраструктури КАІ (гуртожитки, їдальня, спортивні зали та відкриті спортивні майданчики, тренажерні зали, медичний комплекс).
8.3	Інформаційне та навчально-методичне забезпечення	Навчально-методичні матеріали освітніх компонент (монографії, конспекти лекцій тощо), репозитарій КАІ ( <a href="https://er.nau.edu.ua">https://er.nau.edu.ua</a> ), ресурси Науково-технічної бібліотеки КАІ ( <a href="http://www.lib.nau.edu.ua">http://www.lib.nau.edu.ua</a> ), безоплатні з локальної мережі університету доступ до повнотекстових ресурсів видавництва Springer, а також повнофункціональний доступ до наукометричних баз даних Scopus та Web of Science Core Collection; для публікації та апробації результатів наукових досліджень аспірантів – фахові наукові журнали КАІ ( <a href="http://jrnl.nau.edu.ua">http://jrnl.nau.edu.ua</a> ), конференції, організатором чи співорганізатором яких є КАІ ( <a href="https://nau.edu.ua/ua/menu/science/konferenczii-ta-seminary/">https://nau.edu.ua/ua/menu/science/konferenczii-ta-seminary/</a> )
<b>Розділ 9. Академічна мобільність</b>		
9.1	Національна кредитна мобільність	Відповідно до Постанови Кабінету міністрів України «Про затвердження Порядку реалізації права на академічну мобільність» від 12.08.2015 № 579 (із змінами); Програми міжнародної академічної мобільності Erasmus+, Mevlana.
9.2	Міжнародна кредитна мобільність	
9.3	Навчання іноземних здобувачів вищої освіти	Реалізація освітньої та наукової складових освітньо-наукової програми англійською мовою для іноземців та осіб без громадянства (за потреби), врахування особливостей передумов, викладених у Правилах прийому до аспірантури та докторантури КАІ для іноземців та осіб без громадянства

	Система менеджменту якості. освітньо-наукова програма АРХІТЕКТУРА ТА МІСТОБУДУВАННЯ спеціальність G17 «Архітектура та містобудування» рівень освіти – третій (освітньо-науковий)	Шифр документа	СМЯ КАІ ОП ДФ ID65347-01-2025
		Стор. 11 з 17	

## 2. Перелік компонентів освітньо-наукової програми та їх логічна послідовність

### 2.1. Перелік компонентів

(Код н/д)	Компоненти освітньо-наукової програми	Кількість кредитів	Форма підсумкового контролю	Семестр
1	2	3	4	5
<b>1</b>	<b>Обов'язкові компоненти</b>			
<b>1.1</b>	<b>Цикл дисциплін з оволодіння загальнонауковими (філософськими) компетентностями</b>			
OK1	Філософія науки	3	Екзамен	1
<b>Всього кредитів ЕКТС за циклом 1.1:</b>		<b>3</b>		
<b>1.2</b>	<b>Цикл дисциплін із набуття універсальних навичок дослідника та викладача</b>			
OK2	Правове забезпечення наукових досліджень	3	Диф. залік	1
OK3	Економічне забезпечення наукових досліджень	3	Диф. залік	1
OK4	Інформаційне забезпечення наукових досліджень	3	Диф. залік	1
OK5	Андрагогіка та інноваційні освітні технології вищої освіти	3	Диф. залік	1
<b>Всього кредитів ЕКТС за циклом 1.2:</b>		<b>12</b>		
<b>1.3</b>	<b>Цикл дисциплін із оволодіння глибокими знаннями зі спеціальності</b>			
OK6	Методологія історії архітектури	3	Диф. залік	1
OK7	Методологічні основи оптимізації предметно-просторового середовища	3	Диф. залік	2
OK8	Стратегія сталого розвитку архітектурного середовища	3	Екзамен	2
OK9	Інформаційні технології та моделювання в архітектурі та містобудуванні	3	Екзамен	2
OK10	Містобудівний аналіз	3	Екзамен	2
<b>Всього кредитів ЕКТС за циклом 1.3:</b>		<b>15</b>		
<b>1.4</b>	<b>Цикл дисциплін зі здобуття мовних компетентностей</b>			
OK11	Англійська мова наукового спрямування	3	Екзамен	1
OK12	Академічне письмо англійською мовою (English academic writing)	3	Диф. залік	2
<b>Всього кредитів ЕКТС за циклом 1.4:</b>		<b>6</b>		
<b>1.5</b>	<b>Цикл практичної підготовки</b>			
OK13	Фахова науково-педагогічна практика	6	Диф. залік	1
<b>Всього кредитів ЕКТС за циклом 1.5:</b>		<b>6</b>		
	Дисертаційна робота		Захист	8
<b>Загальний обсяг обов'язкових компонентів:</b>		<b>42 кредити ЕКТС</b>		
<b>2</b>	<b>Вибіркові компоненти*</b>			
BK1	Загальноуніверситетський вибір*	5	Диф. залік	2
BK2	Фаховий вибір**	5	Диф. залік	2
BK3	Фаховий вибір**	5	Диф. залік	2
<b>Загальний обсяг вибіркових компонент 15 кредитів ЕКТС</b>				
<b>Загальний обсяг освітньої складової освітньо-наукової програми 57 кредитів ЕКТС</b>				

\*Реалізація права здобувачів вищої освіти на вільний вибір навчальних дисциплін та створення індивідуальної освітньої траєкторії, що регламентується Законом України «Про вищу освіту», постановою Кабінету Міністрів України від 23.03.2016 №261 (зі змінами у редакції

	Система менеджменту якості. освітньо-наукова програма АРХІТЕКТУРА ТА МІСТОБУДУВАННЯ спеціальність G17 «Архітектура та містобудування» рівень освіти – третій (освітньо-науковий)	Шифр документа	СМЯ КАІ ОП ДФ ID65347-01-2025
		Стор. 12 з 17	

*Постанови КМУ від 19.05.2023 № 502) та внутрішніми нормативними документами КАІ (обрання дисципліни із загальноуніверситетського каталогу).*

*\*\* - у Додатку 1.*

## 2.2. Структурно-логічна схема освітньо-наукової програми

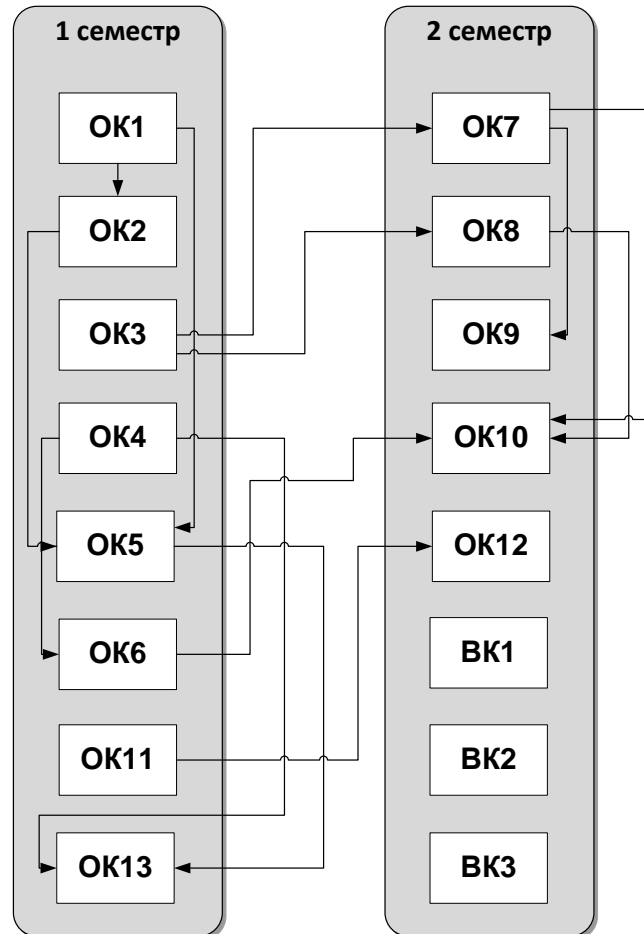

	Система менеджменту якості. освітньо-наукова програма <b>АРХІТЕКТУРА ТА МІСТОБУДУВАННЯ</b> спеціальність G17 «Архітектура та містобудування» рівень освіти – третій (освітньо-науковий)	Шифр документа	СМЯ КАІ ОП ДФ ID65347-01-2025
	Стор. 14 з 17		

### 2.3.Наукова складова

<i>Рік підготовки</i>	<i>Зміст наукової роботи здобувача вищої освіти (аспіранта)</i>	<i>Форма контролю</i>
Перший рік	Вибір теми дисертаційного дослідження аспіранта, формування індивідуального плану роботи здобувача вищої освіти; виконання аналізу та постановка задач дисертаційного дослідження під керівництвом наукового керівника; підготовка та подання до друку публікації за темою дисертації відповідно чинних вимог*; участь у науково-практичних конференціях (семінарах) з публікацією тез доповідей	Затвердження на вченій раді Факультету, звітування двічі на рік про виконання індивідуального плану аспіранта
Другий рік	Виконання під керівництвом наукового керівника основних етапів дисертаційного дослідження (розробка, удосконалення, набуття подальшого розвитку); підготовка та подання до друку публікацій за темою дисертації відповідно до чинних вимог*; участь у науково-практичних конференціях (семінарах) із публікацією тез доповідей	Звітування про хід виконання індивідуального плану аспіранта двічі на рік
Третій рік	Виконання під керівництвом наукового керівника дисертаційної роботи (експеримент, програмна реалізація, впровадження тощо); підготовка та подання до друку публікацій за темою дисертації відповідно до чинних вимог*; участь у науково-практичних конференціях (семінарах) із публікацією тез доповідей	Звітування про хід виконання індивідуального плану аспіранта двічі на рік
Четвертий рік	Завершення та оформлення дисертаційної роботи, підведення підсумків щодо повноти висвітлення результатів дисертаційного дослідження у наукових статтях відповідно до чинних вимог*; подання документів на попередню експертизу дисертації; підготовка наукової доповіді для підсумкової атестації (захисту дисертації).	Надання висновку про наукову новизну, теоретичне та практичне значення результатів дисертаційного дослідження

*\*про опублікування результатів дисертаційного дослідження на здобуття ступеня доктора філософії*

### 3. Форми атестації здобувачів вищої освіти

Атестація здобувачів освітнього рівня доктора філософії здійснюється у формі публічного захисту дисертації.

Дисертація на здобуття ступеня доктора філософії є самостійним розгорнутим дослідженням, що надає розв'язання комплексної проблеми у сфері архітектури та містобудування або на її межі з іншими спеціальностями, результати якого мають наукову новизну, теоретичне та практичне значення.

Дисертація не повинна містити академічного плагіату, фальсифікації, фабрикації.

Дисертація має бути оприлюднена на офіційному сайті закладу вищої освіти (наукової установи).



	Система менеджменту якості. освітньо-наукова програма <b>АРХІТЕКТУРА ТА МІСТОБУДУВАННЯ</b> спеціальність G17 «Архітектура та містобудування» рівень освіти – третій (освітньо-науковий)	Шифр документа	СМЯ КАІ ОП ДФ ID65347-01-2025
		Стор. 16 з 17	

Додаток 1

**Перелік вибірових компонент для формування  
індивідуальної освітньої траєкторії здобувача**

	Найменування	Кількість кредитів	Форма підсумкового контролю	Семестр
ВК2 ВК3	Типологічний аналіз в архітектурі	5	Диф. залік	2
	Інноваційні технології в архітектурному формоутворенні			
	Нейроархітектура			
	Сучасні концепції розвитку містобудування			
	Розвиток професійної сфери архітектури в Україні			
	Технології розумного міста			



	Система менеджменту якості. освітньо-наукова програма АРХІТЕКТУРА ТА МІСТОБУДУВАННЯ спеціальність G17 «Архітектура та містобудування» рівень освіти – третій (освітньо-науковий)	Шифр документа	СМЯ КАІ ОП ДФ ID65347-01-2025
		Стор. 17 з 17	

(Ф 03.02 - 01)

**АРКУШ ПОШИРЕННЯ ДОКУМЕНТА**

№ прим.	Куди передано (підрозділ)	Дата видачі	П.І.Б. отримувача	Підпис отримувача	Примітки

(Ф 03.02 - 02)

**АРКУШ ОЗНАЙОМЛЕННЯ З ДОКУМЕНТОМ**

№ пор.	Прізвище, ім'я, по батькові	Підпис ознайомленої особи	Дата ознайомлення	Примітки

(Ф 03.02 - 03)

**АРКУШ ОБЛІКУ ЗМІН**

№ зміни	№ листа (сторінки)				Підпис особи, яка внесла зміну	Дата внесення зміни	Дата введення зміни
	зміненого	заміненого	нового	анульованого			

(Ф 03.02 - 04)

**АРКУШ РЕЄСТРАЦІ РЕВІЗІЙ**

№ пор.	Прізвище, ім'я, по батькові	Дата ревізії	Підпис	Висновок щодо адекватності